

Masterlift handtakels STM-serie

Eigentijdse handtakel voor een eigentijdse prijs

Omschrijving:

- Lastdrukrem die de last op iedere gewenste hoogte vast houdt.
- Veiligheidskleppen gemonteerd op onder- en bovenhaak
- Verzinkte hand- en lastketting Grade 80.
- Asbestvrije remschijven.

Standaard:

- Hijshoogte 3 m.
- Bedieningshoogte 2,5 m.
- Elke andere hijshoogte is leverbaar.

Art. No.	Type	WLL (t)	Number of chain fall	Inbouwhoogte mm	Lastketting	Weight kg
1602103005	STM-005	500	1	260	6X18	7,8
1602103010	STM-010	1.000	1	287	6X18	10
1602103015	STM-015	1.500	1	360	8X24	16
1602103020	STM-020	2.000	2	390	6X18	14
1602103030	STM-030	3.000	2	480	8X24	24
1602103050	STM-050	5.000	2	610	10X30	36
1602103100	STM-100	10.000	4	700	10X30	68
1602103200	STM-200	20.000	8	1.000	10X30	150

Masterlift Chain Block STM-series

Chain block in a high quality to competitive price.

Description:

- Holding brake for keeping the load anywhere
- Safety latches on upper and bottom hook
- Galvanized hand and load chain Grade 80
- Asbestos free brake discs

Standard:

- Lift height 3 m
- Hand chain 2,5 m
- Any other height can be supplied



Masterlift rateltakels RTM-serie

Geschikt voor trekken, hijsen en spannen in alle richtingen. Uitgevoerd met kettingvrijloop.

Omschrijving:

- Asbestvrije remschijven houden de last op iedere gewenste hoogte vast.
- Veiligheidskleppen gemonteerd op onder- en bovenhaak.
- Verzinkte hand- en lastketting Grade 80.
- Automatische kettingvrijloop.

Standaard:

- Hijshoogte 1,5 m.
- Elke andere hijshoogte leverbaar.
- Testcertificaat.

Opties:

- Spuiten in elke gewenste kleur.



Masterlift Lever Hoists RTM-series

Suitable for pulling, lifting and tensioning in all directions.

Equipped with free chain adjusting mechanism.

Description:

- Holding brake for keeping the load anywhere.
- Safety latches on upper and bottom hook.
- Galvanized hand and load chain Grade 80.
- Asbestos free brake keep the load at any desired height.
- Automatically free chain adjustment mechanism.

Standard:

- Lifting height 1,5 m.
- Any other height can be supplied.
- Testing certificate.

Options:

- Painted in desired colour.



Art. No.	Type	Hijsvermogen kg	Aantal parten	Inbouwhoogte mm	Lastketting mm	Gewicht H.H. 1,5m kg
1602111507	RTM-008	750	1	320	6X18	7,5
1602111515	RTM-015	1.500	1	360	8X24	11
1602111530	RTM-030	3.000	1	470	10X30	18
1602111560	RTM-060	6.000	2	565	10X30	27

Hijs- en hefproducten

Handkettingtakels

Masterlift duw- en handmechanische loopkatten, PTM/GTM serie



Omschrijving

- Geschikt voor INP en IPE profielen
- Instelbare flensbreedte
- Wielbreuksteunen
- Precisie loopwielen voorzien van gesloten lagers
- PTM = duwloopkat
- GTM = handmechanische loopkat

Standaard:

- Montageplaat t.b.v. haakinhang
- Handmechanische uitvoering (GTM) inclusief 2,5 m bedieningshoogte.

Masterlift Trolleys PTM/GTM-series

Description:

- Suitable for INP and IPE sections
- Adjustable width of flange
- Mechanical stops
- Wheels with ball bearings
- PTM = plain trolley
- GTM = geared trolley



Standard:

- Mounting plate for hook suspension
- GTM inclusive 2,5 m hand chain

Art. No.	Type	WLL (t)	Min. radius mm	Wieldiameter mm	Flensbreedte* mm	Weight kg
1604130005	PTM-005	500	900	58/82	64-152	7
1604130010	PTM-010	1.000	1.000	75/102	64-203	13
1604130020	PTM-020	2.000	1.100	90/120	83-203	21
1604130030	PTM-030	3.000	1.300	110/141	102-203	35
1604130050	PTM-050	5.000	1.400	120/156	114-203	50
1604130100	PTM-100	10.000	1.700	150/189	125-203	89
1604120010	GTM-010	1.000	1.000	75/102	64-203	18
1604120020	GTM-020	2.000	1.100	90/120	83-203	26
1604120030	GTM-030	3.000	1.300	110/141	102-203	41
1604120050	GTM-050	5.000	1.400	120/156	114-203	55
1604120100	GTM-100	10.000	1.700	150/189	125-203	95

- * Langere assen t.b.v. grotere balkbreedtes leverbaar
- Breedflens loopkatten
- Slingerbalk loopkatten

- * Shafts can be supplied longer for bigger sections
- Broad-flanged trolleys
- Swing beam trolleys

Masterlift balkklem BK-serie



Omschrijving:

- Geschikt voor INP en IPE balken
- Vast verankeringspunt voor hijsen en trekken
- Snelle montage door spindel

Masterlift Beam Clamp BK-serie

Description:

- Built-in suspension for INP and IPE beams
- Firm anchor point for lifting and pulling
- Spindle enables quick mounting



Art. No.	Type	SWL kgs
1604110010	BK-010	1.000
1604110020	BK-020	2.000
1604110030	BK-030	3.000
1604110050	BK-050	5.000
1604110100	BK-100	10.000

KITO handtakels met plaatstalen huis CB serie

De KITO CB is 's werelds beste handtakel, bijzonder geschikt voor zware bedrijfsomstandigheden. Toepassing voor dit type in o.a. offshore, chemie, petrochemie, staalbouw, bruggenbouw, staalfabrieken.

Omschrijving:

- Veiligheidskleppen gemonteerd op onder- en bovenhaken
- Verzinkte last- en handketting
- Asbestvrije remschijven

Optie

- Overlastbeveiliging
- Spuiten in elke gewenste kleur
- Roestvaste hand en lastketting
- t/m 50 ton hijsvermogen

KITO Chain Block plate steel CB-series

KITO CB is the best chain block of the world and is suitable for heavy duty work in the offshore, chemical industry, petrochemical industry, steelworks, bridge building industry.

Description:

- Safety latches on upper and bottom hook
- Galvanized hand and load chain
- Asbestos free brake discs

Options:

- Overload limiter
- Painted in desired colour
- Corrosion resistant chain
- Up to 50 tons hoisting capacity

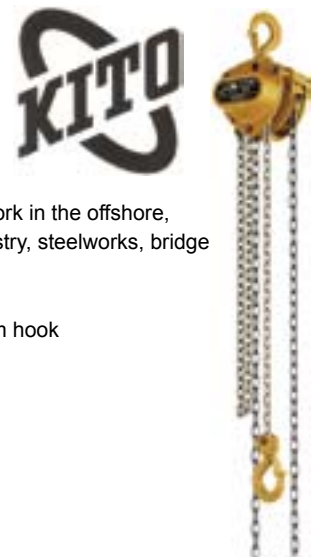

Art. No.	Type	Hijsvermogen kg	Aantal parten	Inbouwhoogte mm	Handkracht max kg	Lastketting D X steek mm	Bouwhoogtetakel + loopkat mm	Gewicht H.H. 3M kg	Gewicht p/mtr H.H. meer kg
1603103005	KI-CB-005	500	1	285	24	5,0 X 15,1	305	10	1,5
1603103010	KI-CB-010	1.000	1	295	29	6,3 X 19,1	305	11,5	1,8
1603103015	KI-CB-015	1.500	1	350	35	7,1 X 21,2	365	14,5	2,1
1603103020	KI-CB-020	2.000	1	375	36	8,0 X 24,2	380	20	2,3
1603103025	KI-CB-025	2.500	1	420	33	9,0 X 27,2	435	27	2,7
1603103030	KI-CB-030	3.000	2	510	36	7,0 X 21,2	535	24	3,2
1603103050	KI-CB-050	5.000	2	600	34	9,0 X 27,2	660	41	4,4
1603103075	KI-CB-075	7.500	3	770	35	9,0 X 27,2	870	63	6,2
1603103100	KI-CB-100	10.000	4	760	36	9,0 X 27,2	860	83	7,9
1603103150	KI-CB-150	15.000	6	1.020	37	9,0 X 27,2	1.150	155	11,4
1603103200	KI-CB-200	20.000	8	1.180	36	9,0 X 27,2	1.310	235	15,8

KITO rateltakels LX serie

Die takel is uitermate geschikt voor allerlei lichtere montage- en fabricagedoeleinden, zoals het vastzetten van lading, opspannen van tuilen, verankeren, positioneren, rechttrekken en natuurlijk hijsen van lasten. Door de bijzondere maatvoering en massa van deze rateltakels, kunt u ze gemakkelijk meenemen in een gereedschapskist of in het bijbehorende tasje aan koppel of broeksriem (alleen voor 250 kg uitvoering). Kortom het ideale hulpmiddel op moeilijk bereikbare plaatsen.

Omschrijving:

- Veiligheidskleppen gemonteerd op onder- en bovenhaak.
- Verzinkte lastketting.
- Asbest-vrije remschijven.

Standaard:

- Hijshoogte 1,2 (500 kg) en 1,0 (250 kg) meter.
- Elke andere hijshoogte tot een maximum van 4 meter is leverbaar.
- Testcertificaat.

KITO Lever Hoist LX series

This hoist is suitable for different light mounting and assembly purposes, like load fastening, tension, anchoring, positioning, distortion correction, alignment of structures and of course lifting / lowering of loads. Thanks to the small dimensions it is very easy to carry and easy to use, even in tight quarters or in elevated work locations.

Description:

- Safety latches on upper and bottom hook
- Galvanized load chain Grade 80
- Asbestos free brake discs

Standard:

- Lifting height 1,2 (500 kg) and 1 (250 kg) meter.
- Any other height available till maximum 4 meter.
- Testing certificate.



Hijs- en Hefproducten

Rateltakels

Art. No.	Type	Hijsvermogen kg	Aantal parten	Handkracht kg	Lastketting mm	Bouwhoogte mm	Hefboomlengte mm	Gewicht kg
1603111502	KI-LX-003	250	1	20,4	3,2	205	150	1,6
1603111505	KI-LX-005	500	1	31,6	4,3	246	180	2,6

KITO duw- en handmechanische KITO Trolleys TS-serie loopkatten TS serie



Omschrijving

- Geschikt voor INP en IPE profielen.
- Instelbare flensbreedte.
- Precisie loopwielen voorzien van gesloten kogellagers met levensduursmering.
- Wielbreuksteunen.
- TSPT = duwloopkat
- TSGT = handmechanische loopkat.

Standaard levering:

- C-suspender ten behoeve van haakinhangend of directe montage aan KITO handtaket.
- Handmechanische uitvoering (GT) inclusief 2,5 m. bedieningshoogte.
- Testcertificaat.

Opties:

- Spuiten in gewenste kleur.
- Roestvaste handketting.
- Breedflens loopkatten.
- Slingerbalk loopkatten.



Loopkat TSGT

Description:

- Suitable for INP and IPE sections
- Adjustable width of flange
- Precision wheels with closed ball bearings and life lubrication
- Mechanical stops
- TSTP = plain trolley
- TSGT = geared trolley

Standard:

- C-suspender for hook suspension or direct mounting on hoist
- Hand mechanical design (GT) inclusive 2,5 m hand chain
- Testing certificate

Options:

- Painted in desired colour
- Corrosion resistant ND chain
- Broad-flanged trolleys
- Swing beam trolleys



Loopkat TSPT

Art. No.	Type	Hijsvermogen kg.	Min. radius mm	Wieldiameter mm	Flensbreedte* mm	Weight kg
1604150005	KI-TSPT-005	500	1.100	60/82	50-102	5
1604150010	KI-TSPT-010	1.000	1.300	70/106	58-127	8
1604150020	KI-TSPT-020	2.000	1.500	85/127	82-153	14
1604150025	KI-TSPT-025	2.500	1.700	85/127	82-153	23
1604150030	KI-TSPT-030	3.000	1.700	100/148	82-153	23
1604150050	KI-TSPT-050	5.000	2.300	118/169	100-178	50
1604140010	KI-TSGT-010	1.000	1.300	70/106	58-127	12
1604140020	KI-TSGT-020	2.000	1.500	85/127	82-153	19
1604140025	KI-TSGT-025	2.500	1.700	85/127	82-153	27
1604140030	KI-TSGT-030	3.000	1.700	100/148	82-153	27
1604140050	KI-TSGT-050	5.000	2.300	118/169	100-178	56

*Langere assen t.b.v. grotere balkbreedtes leverbaar.

*Schafts can be supplied longer for bigger sections



KITO compact lichtgewicht elektrisch kettingtakel ED III serie

Voor wisselstroom 230V / 1PH / 50HZ

De KITO ED is een vederlicht en zeer handzaam takel verkrijgbaar met zowel 1- als 2 hijssnelheden.

Toepassing voor dit type in de meest uiteenlopende werkterreinen.

Omschrijving

- Zeer korte bouwhoogte.
- Uitgevoerd met slipkoppeling tegen overbelasting.
- Verzinkte lastketting Grade 80
- Beschermingsklasse IP 54
- Lastketting 4 X 12 mm
- Veiligheidskleppen gemonteerd op onder- en bovenhaak.

Standaard:

- FEM groep 1 Am.
- Hijshoogte 3 m.
- Bedieningshoogte 2 m.
- Kettingbak (t/m 4 m.)
- Elke andere hijshoogte is leverbaar.
- Met drukknopkast inclusief noodstop.
- Testcertificaat.

Opties:

- * Tweede hijssnelheid
- * Spuiten in jaarkleur
- * Roestvaste lastketting
- Groter kettingmagazijn (t/m 30 m).

KITO Electric Chain Hoist ED-III series

Single phase 230V / 50 Hz

The KITO ED is compact and light and can be supplied with single speed and dual speed.

Description:

- Low headroom
- Slip-action clutch in case of overloading.
- Galvanized load chain Grade 80
- Protection grade IP 54
- Safety latches on upper and bottom hook

Standard:

- Classification FEM / 1AM
- Lifting height 3 m
- Push button cord 2 m
- Chain container (till 4 m)
- Any other height can be supplied
- Durable push-button switch including emergency stop
- Testing certificate

Options:

- Second lifting speed
- Painted in year colour
- Rust and wear resistant load chain Grade 80
- Bigger chain container (till 30 m)



Art. No.	Type	Hijsvermogen kg.	Hijsen m/min.	Aantal parten	Bouwhoogte mm.	Vermogen KW	Inshcakeduur %	Gewicht 3m H.H. kg	Gewicht p/mtr. H.H. meer kg
1611030006	KI-ED-06	60	20	1	315	0,30	30	11,5	0,35
1611030010	KI-ED-10-S*	100	13	1	315	0,30	30	11,5	0,35
1611030018	KI-ED-18	180	8	1	315	0,30	20	11,5	0,35
1611030016	KI-ED-16	160	19	1	330	0,60	30	15,5	0,35
1611030024	KI-ED-24-S*	240	13	1	330	0,60	30	15,5	0,35
1611030048	KI-ED-48-S*	480	6,5	2	520	0,60	30	21	0,70
1612030006	KI-ED-06-ST	60	20/4	1	315	0,30	30	12	0,35
1612030010	KI-ED-10-ST*	100	13/3	1	315	0,30	30	12	0,35
1612030018	KI-ED-18-ST	180	8/3	1	315	0,30	20	12	0,35
1612030016	KI-ED-16-ST	160	19/4	1	330	0,60	30	16	0,35
1612030024	KI-ED-24-ST*	240	13/3	1	330	0,60	30	16	0,35
1612030048	KI-ED-48-ST*	480	6,5/1,5	2	520	0,60	30	21	0,70

*Uit voorraad leverbaar

Bijbehorende mini-duwloopkat TMH serie

Geschikt voor samenbouwen met ED-takel.

Associated MINI plain Trolley TMH series

Suitable to be build in ED hoist



Art. No.	Type	Capaciteit kg	Flensbreedte mm	Radius mm	Gewicht kg
	KI-TMH-25	250	50-100	600	1,9

Hijsen en Hefproducten

Elektrische Kettingtakels

KITO elektrische kettingtakel ER-serie

Voor 380 - 400V / 3PH / 50HZ en 440V / 3PH / 60HZ

De KITO ER elektrische kettingtakel met plaatstalen huis is uitermate geschikt voor zware bedrijfsomstandigheden. Een oerdegelijk en ongeëvenaard takel in zijn klasse.

Omschrijving

- Hoogste stand beveiliging door eindschakelaar.
- Slipkoppeling tegen overbelasting.
- 48V stuurstroombediening
- Beschermingsklasse IP 55
- Hoge inschakelduur 60% (1 snelheid) 40/20% (2 snelheden)
- Verzinkte lastketting Grade 80.
- Korte inbowhoogte
- Veiligheidskleppen gemonteerd op onder- en bovenhaak.

Standaard levering:

- Hijshoogte 3 m.
- Bedieningshoogte 2,5 m.
- Kettingzak (t/m 3 m).
- Elke andere hijshoogte leverbaar.
- Met drukknopkast inclusief noodstop IP 65.
- Testcertificaat.

LET OP! Indien 2- of meerdere takels gecombineerd worden gebruikt voor het takelen van één last, dienen de takels uitgevoerd met een elektro/mechanische overlastbeveiliging (prijzen op aanvraag).

Opties:

- Tweede hijssnelheid.
- Spuiten in gewenste kleur.
- Groter kettingmagazijn.
- Samenbouwen met KITO duw- mechanische en elektrische loopkat, uitgevoerd met 4-knops drukknopschakelaar, inclusief noodstop.



KITO Electric Chain Hoist ER series

For 380 - 400V / 3PH / 50 Hz and 440V / 3PH / 60 Hz

The KITO ER hoist with plate steel house is suitable for heavy duty work conditions.

Description:

- Slip-action clutch in case of overloading
- 48V control voltage
- Protection grade IP 55
- Intermittent duty 60% ED (single speed) 40/20% ED (dual speed)
- Galvanized load chain Grade 80
- Short overall height
- Safety latches on upper and bottom hook



Standard:

- Lifting height 3 m
- Push button cord length 2,5 m
- Chain container (till 3 m)
- Any other height can be delivered
- Durable push button switch including emergency stop IP 65
- Testing certificate

Options:

- Second lifting speed
- Painted in desired colour
- Bigger chain container
- Built together with KITO plain, geared and electric trolley, including push button with 4 buttons and emergency stop.

Art. No.	Type	Hijssvermogen kg.	Hijsen m/mm	Aantal parten	Vermogen KW	FEM groep	Bouwhoogte mm	Lastketting diam. mm	Gewicht 3M H.H. kg	Gewicht P/mtr. H.H. meer kg
1613030030	KI-ER-003-S	250	9,7	1	0,56	2 M	350	5X15	31	0,55
1613030050	KI-ER-005-L*	500	3,7	1	0,9	1 AM	355	6,3X19	32	0,85
1613030100	KI-ER-010-L*	1.000	3,9	1	1,8	1 AM	418	8X24	41	1,4
1613030150	KI-ER-015-S*	1.500	5,1	1	1,8	2 M	520	10X30	68	2,3
1614030200	KI-ER-020-L*	2.000	3,6	1	1,8	1 AM	560	10X30	68	2,3
1613030200	KI-ER-020-S	2.000	7,1	1	3,5	2 M	610	10X30	108	2,3
1613030250	KI-ER-025-S*	2.500	5,7	1	3,5	1 AM	625	11,2X34	113	2,7
1614030300	KI-ER-030-L*	3.000	4,1	1	3,5	1 AM	660	12,5X38	116	3,4
1614030500	KI-ER-050-L*	5.000	2,9	2	3,5	1 AM	835	11,2X34	140	5,4
1613031000	KI-ER-100-S	10.000	3,4	4	4,6x2	1 AM	1.175	11,2X34	345	11
1613031500	KI-ER-003SD*	250	7,2/2,4	1	0,45/0,15	2M	350	5X15	453	16
1613032000	KI-ER-005SD*	500	7,2/2,5	1	0,9/0,3	2 M	370	6,3X19	36	0,55
1615030100	KI-ER-010-SD*	1.000	7,3/2,4	1	1,8/0,6	2 M	440	8X24	46	0,85
1615030150	KI-ER-015-SD*	1.500	5,1/1,7	1	1,8/0,6	2 M	520	10X30	75	2,3
1616030200	KI-ER-020-LD*	2.000	3,7/1,2	1	1,8/0,6	1 AM	575	10X30	76	2,3
1615030200	KI-ER-020-SD*	2.000	7,2/2,4	1	3,5/1,2	2 M	685	10X30	129	2,3
1615030250	KI-ER-025-SD*	2.500	5,8/1,9	1	3,5/1,2	1 AM	685	11,2X34	134	2,7
1616030300	KI-ER-030-SD*	3.000	4,1/1,4	1	3,5/1,2	1 AM	725	12,5X38	136	3,4
1616030500	KI-ER-050-LD*	5.000	2,9/1,0	2	3,5/1,2	1 AM	895	11,2X34	161	5,4

Type ER-075-S(D) - 7.500 kg.- alleen leverbaar in combinatie met mechanische of elektrische loopkat.

*Uit voorraad leverbaar.





Black Bear elektrische ketting- takel YSS-serie voor 400V / 3PH / 50HZ

Omschrijving

- Elektronische overlastbeveiliging en eindschakelaar hoogste/ laagste stand van de lasthaak.
- Elektrische en mechanische rem.
- Stuurspanning 48V.
- Hoge inschakelduur (40%).
- Verzinkte lastketting Grade 80.
- Inclusief boven en onderhaaken.

Standaard:

- Hijshoogte 3 m.
- Bedieningshoogte 2,5 m.
- Kettingzak (t/m 3 m).
- Drukknopkast met noodstop.
- Elke andere hijs- en bedieningshoogte leverbaar.
- Testcertificaat.

Opties:

- Tweede hijsnelheid.
- Spuiten in gewenste kleur.
- Groter kettingmagazijn.

Black Bear Electric Chain Hoist YSS se- ries for 400V / 3PH / 50 Hz



Description:

- Electronic overload limiter
- Up and down limit switch
- Electrical and mechanical brake
- 48V control voltage
- Intermittent duty (40%)
- Galvanized load chain Grade 80
- Safety latches on upper and bottom hook

Standard:

- Lifting height 3 m
- Push button cord length 2,5 m
- Chain container (till 3 m)
- Any other height can be delivered
- Durable push button switch including emergency stop
- Testing certificate

Options:

- Second lifting speed
- Painted in desired colour
- Bigger chain container

Art. No.	Type	Hijsvermo- gen kg.	Hijsen m/mm	Aantal parten	Vermogen KW	Bou- hoogte mm	Lastketting mm	Gewicht 3M H.H kg	Extra Ge- wicht P/M H.H. kg
1619030200	YSS-0200	2.000	6,6	1	3	835	10	125	2,2
1619030300	YSS-0300	3.000	4,3	2	3	960	10	140	4,4
1619030500	YSS-0500	5.000	2,6	2	3	1.030	11,2	153	5,4
1619030750	YSS-0750	7.500	1,8	3	3	1.050	11,2	195	8,1
1619031000	YSS-1000	10.000	2,6	4	2X3	1.270	11,2	410	11,0
1620030200	YSD-0200	2.000	6,6+2,2	1	3	835	10	125	2,2
1620030300	YSD-0300	3.000	4,3+1,4	2	3	960	10	140	4,4
1620030500	YSD-0500	5.000	2,6+0,9	2	3	1.030	11,2	153	5,4
1620030750	YSD-0750	7.500	1,8+0,6	3	3	1.050	11,2	195	8,1
1620031000	YSD-1000	10.000	2,6+0,9	4	2X3	1.270	11,2	410	11,0

Afmetingen

Model	Cap. X 1000 kg	H mm	A mm	B mm	C mm	D mm	E mm	F mm	K mm	L mm	M mm	N mm
0200	2	835	650	336	314	340	190	150	60	47	35	35
0300	3	960	650	336	314	340	190	150	60	47	35	35
0500	5	1030	650	336	314	340	190	150	60	47	44	44
0750	7,5	1050	650	336	314	480	190	290	70	60	65	50
1000	10	1270	650	336	314	970	370	375	80	60	-	65

Black Bear elektrische kettingtakel YSE-serie voor 400V / 3PH / 50HZ



Black Bear Electric Chain Hoist YSE series for 400V / 3PH / 50 Hz

Omschrijving

- Slipkoppeling tegen overbelasting.
- Stuurspanning 48V.
- Hoge inschakelduur (40%).
- Verzinkte lastketting Grade 80.
- Inclusief boven en onderhaak.

Standaard:

- Hijshoogte 3 m.
- Bedieningshoogte 2,5 m.
- Kettingzak (t/m 3 m).
- Drukknopkast met noodstop.
- Elke andere hijs- en bedieningshoogte leverbaar.
- Testcertificaat.

Opties:

- Tweede hijsnelheid.
- Spuiten in gewenste kleur.
- Groter kettingmagazijn.

Description:

- Slipping clutch.
- Electrical and mechanical brake.
- 48V control voltage.
- Intermittent duty (40%).
- Galvanized load chain Grade 80.
- Safety latches on upper and bottom hook.

Standard:

- Lifting height 3 m.
- Operation height 2,5 m.
- Chain bag (till 3 m).
- Any other height can be delivered.
- Durable push button switch including emergency stop.
- Testing certificate.

Options:

- Second lifting speed.
- Painted in desired colour.
- Bigger chain container.



Art. No.	Type	Hijsvermogen kg.	Hijsen m/mm	Aantal parten	Vermogen KW	Bouwhoogte mm	Lastketting mm	Gewicht 3M H.H kg	Extra Gewicht P/M H.H. kg
1617030050	YSE-050	500	6,7	1	1	525	7,1	50	1,1
1617030100	YSE-100	1.000	4,7	1	1	550	7,1	50	1,1
1617030200	YSE-200	2.000	2,3	2	1	665	7,1	58	2,2
1618030050	YSD-050E	500	6,7+2,2	1	1	525	7,1	51	1,1
1618030100	YSD-100E	1.000	4,7+1,6	1	1	550	7,1	61	1,1
1618030200	YSD-200E	2.000	2,3+0,8	2	1	665	7,1	69	2,2



Masterlift dommekracht DK-serie

Omschrijving

- Voorzien van veiligheidsslinger.
- 100% belastbaar op de kop en 70% op de voet.



Masterlift Rack Jack DK-series

Description:

- Complete with safety handgrip.
- 100% loading on head and 70% on claw.

Art. No.	Type	Capaciteit		Voethoogte laag- stestand mm	Hefhoogte mm	Bouw- hoogte mm	Gewicht kg
		kop kg.	voet kg				
1606030102	DK-030	3.000	2.100	65	350	720	21
1606030105	DK-050	5.000	3.500	76	300	730	28
1606030110	DK-100	10.000	7.000	76	300	800	46

Veelzijdige en compacte Stahl kettingtakels

Wij leveren u een brede reeks elektrische kettingtakels, zodat u altijd het juiste type voor uw toepassing vindt. De kettingtakel wordt gebruikt voor duizenden toepassingen al tientallen jaren en het ontwerp is continu gemoderniseerd en geoptimaliseerd. De ST-serie is leverbaar in 12 WLL ranges variërend van 125 tot 5.000 kg.

Natuurlijk zijn maatwerk aanpassingen mogelijk zoals een ophanghaak of een ophangoog, een loopkat met of zonder een motor, normale- of een verkorte bouwhoogte. De takel is met name geschikt voor veeleisende industriële toepassingen.

Het innovatieve en vooruitstrevende ontwerp kettingtakel biedt aanzienlijke economische voordelen. De extra verkorte bouwhoogte optioneel te leveren op elk type takel optimaliseert de effectieve hijshoogte en vermindert slijtage van de ketting.



Strong links in the material flow chain

Our chain hoist programme is one of the most striking and wide-ranging on offer in the world. In use in thousands of applications for decades, modernised and optimised over and over again, the R. STAHL chain hoist is a classic. The ST series is available in 12 WLL ranges from 125 kg to 5,000 kg.

It can be used as a stationary hoist with a suspension hook, with rigid mounting, with push or electric trolley, and is particularly suitable for rugged industrial applications.

The innovative and pioneering chain hoist design offers considerable economic advantages. The extremely short headroom available as an alternative to every type of chain hoist optimises the effective hook height and reduces wear on the chain.

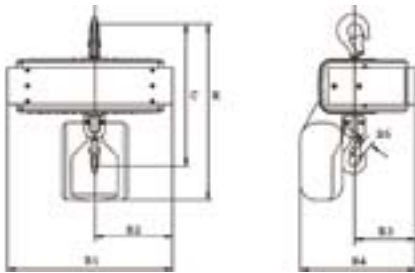

Staaldraadtakels

Het grootste voordeel van de SH staaldraadtakel is het combineren van zowel kracht als functionaliteit in een zo compact mogelijke takel. Dit wordt gecombineerd met een innovatief ontwerp, onderhoudsvriendelijkheid en betrouwbaarheid. De veelzijdigheid van het standaard product en het brede aanbod van toepasbare opties maken de SH Staaldraadtakels tot een universeel toe te passen topproduct.

Onze SH staaldraadtakels zijn in 5 uitvoeringen leverbaar, met een onderflens- en dubbelrailkatten. Met een capaciteit variërend van 500 kg tot 100.000 kg.

Wire rope Hoists

The strongest point of the SH wire rope hoist range is the concentration of power and function in ever more restricted space. This is accompanied by innovative design, maintenance-friendliness and proverbial reliability. The comprehensiveness of their standard equipment and the wide range of the most varied options turn SH wire rope hoists into universally applicable top performers.

Five frame sizes of the SH range with 26 WLL variants, from 500 kg to 100,000 kg, are available and can be used in standardised cranes, custom-built cranes or in overhead conveyor systems.



Kraan techniek

Kwint levert al uw kraan componenten voor uw overhead kraan systeem. Het programma is breed, de capaciteit loopt van 125 kg tot 160.000 kg. Variërend van eenvoudige werkplaats toepassingen tot maatwerk, van communicerende systemen tot complete fabricage automatisering. Bijna alles is mogelijk afhankelijk van uw wensen en ideeën.

Efficiënt: Ervaring en kennis door vele jaren kranenbouw en service.

Veelzijdig: Van een economisch standaard programma tot maatwerk.

Economisch: Betrouwbaar en met lage onderhoudskosten door toepassing van beproefde technieken.

Afspraak is afspraak: Strakke planning verzekerd door gebruik eigen personeel tijdens installatie.

Veilig: Kwaliteit garantie, gecertificeerde procedures en beschikbaarheid originele onderdelen gegarandeerd

Crane technology

Kwint supplies all crane components for overhead material flow technology. The spectrum is broad. The capacity ranges from 125 kg to 160,000 kg. From simple workplace solutions to custom-built cranes, from interconnecting systems to complex automation, anything is possible depending on your requirements and ideas.

Efficient: Experience and know-how from several years of crane manufacture and service.

Comprehensive: Economical standard programmes, individual components and customer-specific system solutions

Economical: Reliable and low-maintenance operation ensured by hoists and components from our own production

On schedule: Perfect logistics ensured by on-site erection by our own fitters

Safe: Quality assurance, certified processes and availability of original parts even decades after the range has been discontinued



Hijs- en Hefproducten

Elektrische Kettingtakels

TIRFOR staalkabeltakel

Tirfor hijs- en trekapparaten zijn universeel en werken in elke positie: horizontaal, verticaal of onder een hoek.

- Ongelimeerde lengte staalkabel
- Werkt nauwkeurig tot op de millimeter
- Gemakkelijke en veilige werking
- Snel en gemakkelijk te installeren
- Staalkabel kan gemakkelijk in- en uitgevoerd worden
- Zeer licht in gewicht door het aluminium huis
- Gemakkelijk schoon te houden
- Breekpennen breken bij 25% overbelasting
- Trekstang buigt bij 50% overbelasting
- Verhoogt de nominale capaciteit met meerschijfs blokken
- Type TU is goedgekeurd voor personenvervoer

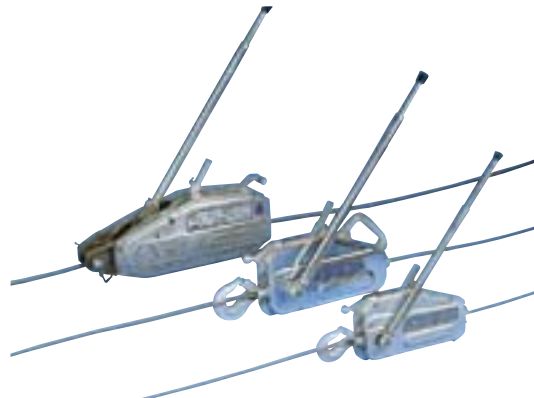

Geschikt voor personenvervoer

Tirfor lifting and pulling machines are universal and works in any position: horizontal, vertical or angled.

- Unlimited length of wire rope
- Operates with millimetre accuracy
- Easy and safe operation
- Fast and easy installation
- Simple to feed in or remove wire rope
- Very low weight due to aluminium body
- Easy to clean and service
- Overload pins break at 25% overload
- Handle bends at 50% overload
- Increases the nominal capacity with multiple sheave blocks
- Type TU approved for man-riding.

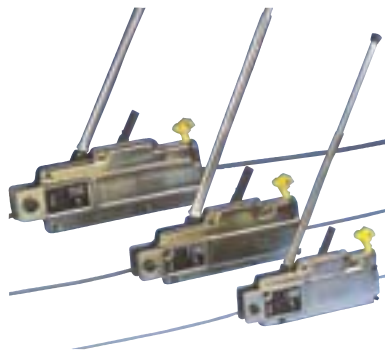

Niet geschikt voor personenvervoer

Art. No.	Model	Lifting capacity	Pulling capacity	Weight kg		Dimensions mm		Special TIRFOR w. r.		Wire rope
		kg	kg	machine	w. r. 20m	machine	handle ext./closed	dia. mm	break. strain kg	Art. No.
05-1061108	TU-8*	800	1.200	9,4	7	528x284x113	730 - 450	8,3	4.800	05-1061208
05-1061116	TU-16*	1.600	2.500	20,4	12,5	660x360x145	1.147 - 648	11,5	9.600	05-1061216
05-1061132	TU-32*	3.200	5.000	29,4	26	685x365x156	1.147 - 648	16,3	19.200	05-1061232
05-1061008	T-508**	800	1.200	7,6	7	420x250x99	690 - 405	8,3	4.800	05-1061208
05-1061016	T-516**	1.600	2.500	15,8	12,5	530x315x127	1.147 - 648	11,5	9.600	05-1061216
05-1061032	T-532**	3.200	5.000	26,3	26	631x357x148	1.147 - 648	16,3	19.200	05-1061232

* Goedgekeurd voor personenvervoer
 ** Niet geschikt voor personenvervoer

* Approved for man-riding.
 ** NOT approved for man-riding.



Lier opties / Winch options



Aandrukrol
Pressure roller



Trommelafscherming
Drum guard



Spindelstop
Spindle limit switch



Gegroefde trommel
Grooved drum



Trommelscheider
Drum divider flange



Ontcoder + spindelstop
Encoder + spindle limit switch



Pennenkoppeling
Claw clutch



Frictiekoppeling
Friction clutch



Slappe kabel beveiliging
Slack wire switch



Pneumatische controle ventiel
Pneumatic limit switch



Handbediende bandrem
Manual band brake



Hydraulische bandrem
Hydraulic operated band brake



Afstandbediening
Pendant remote control



Pneumatische controle ventiel
Pneumatic control valve



Spoelapparaat
Spooling gear



Extra kabelverankering
Additional rope anchor



Slipkoppeling
Slip ring



Classificatie certificaten van LR, BV, ABS, GL, DNV
Classification certificates of LR, BV, ABS, GL, DNV, etc...



Noodvoorziening (op elektrische motor)
Manual emergency crank (on electric motor)



Controle paneel met frequentie omzetter
Control panel with frequency inverter

EMCE Elektrische lier type MC

Elektrische zelfremmende wormwiel lieren, ontworpen voor zwaar trek- en verhaalwerk tot 2800 kg. Door de zelfremmende werking zijn de lieren geschikt voor verhaalwerk langs hellingen. Met remmotor uitgevoerd, als optie, is nauwkeurig positioneren mogelijk.

Standaard eigenschappen:

- Zelfremmende wormwiel transmissie
- IP 54 aluminium niet-remmende motor 400 VAC/ 3 phases / 50 Hz
- Stalen trommel (glad) met kabelverankeringspunt aan de flens
- Trommel met enkele verankering (MC250, MC500)
- Trommel met dubbele verankering (andere modellen)
- Standaard conservering kleur BS 20 (midden blauw)
- Type MC-SPH is 220V
- Allerlei opties mogelijk



EMCE Electric Winch type MC

A range of electric self braking worm gear winches, developed for heavy duty pulling and traversing duties up to 2800 kg. Due to self braking worm gears the winches are suitable for pulling up an incline. A brake is available as an option for accurate positioning or repetitive lifting applications up to 2000 kg.

Standard features:

- Self braking worm gear transmission
- IP 54 aluminium non braked motor 400 VAC / 3 phase / 50 Hz
- Steel drum (not grooved) with cable fixing point at flange
- Single drum support (MC 250, MC 500)
- Two drum supports (all other models)
- Single layer 1 component conservation, colour BS 20 (Medium Blue)
- Type MC-SPH is 220 V
- Options

Art. No.	Winch type	WLL Pulling	WLL Pulling	WLL Lifting	WLL Lifting	Re-comm. rope dia	Speed 1st layer	Drum cap.	Drum cap.	Motor power	Motor power
		1st layer	3rd layer	1st layer	3rd layer			1st layer	5th layer	400 VAC	220 V 1 phase
		kg	kg	kg	kg	mm	m/min	m	m	kW	kW
05-506000250	MC 250	250	200	200	160	6	6	3	20	0,55	-
05-506000500	MC 500	500	400	400	330	6	6	3	20	1,1	-
05-506000950	MC 950	950	730	760	580	8	5	6	40	1,5	-
05-506001200	MC 1200	1.200	930	960	740	8	5	6	40	2,2	-
05-506001700	MC 1700	1.700	1.310	1.300	1.000	10	5,5	8	54	3	-
05-506002200	MC 2200	2.200	1.690	1.700	1.300	12	6,5	10	65	4	-
05-506002800	MC 2800	2.800	2.150	2.000	1.500	13	7	12	81	5,5	-
05-506010250	MC 250 SPH	250	200	200	160	6	5	3	20	-	0,75
05-506010500	MC 500 SPH	500	400	400	330	6	5	3	20	-	1,5
05-506010750	MC 950 SPH	750	600	600	480	8	5	6	40	-	1,8

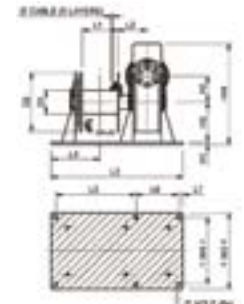
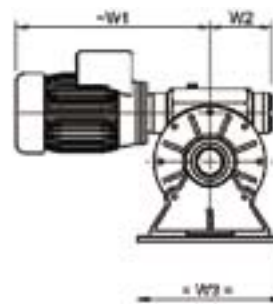
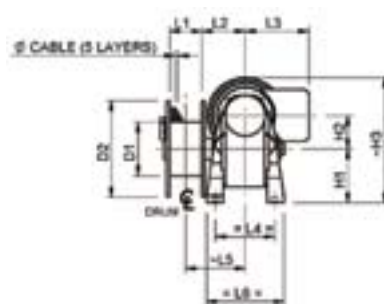
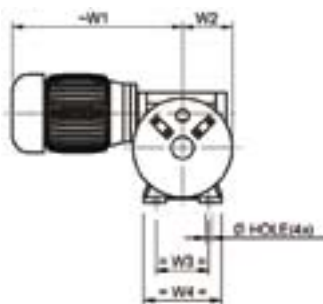

Type	Mass																			Hole	
	kg	D1	D2	L1	L2	L3	L4	L5	L6	L7	H1	H2	H3	H4	W1	W2	W3	W4	Ø		
MC 250	18,9	100	180	60	81	118,5	111	111	143	-	100	62,17	233	-	326	90	95	140	11,5		
MC 500	35	100	200	60	91	91,9	146	121	186	-	142	86,9	319	-	374	110	140	218	11,5		
MC 950	54	100	200	150	104	500	180	320	150	15	10	142	86,9	378,4	383	110	270	240	13		
MC 1200	85	100	250	150	125,5	560	208	340	180	20	10	170	110	429,5	436	132	325	285	17		
MC 1700	140	121	280	200	146,5	640	232,5	415	185	20	15	195	130	487	498	154,3	370	320	17		
MC 2200	185	146	320	250	157	710	265	470	200	20	15	220	150	580	524	154	410	360	17		
MC 2800	245	159	370	300	183	850	317,5	565	235	25	15	254	185,4	641,5	551	205	440	380	20		

Hijs- en Hefproducten

Lieren

EMCE Elektrische lier type EN

Elektrische zelfremmende hijslieren, ontwikkeld om te voldoen aan de Europese normen voor hijstoeppassingen, P-82-NEN 3508-K3 en DIN 15020-1AM/2AM met een lange levensduur. Door combinatie van een zelfremmende wormwielreductie en een (standaard) remmotor met automatische beveiliging tegen uitval voor nauwkeurige lastcontrole, is het remsysteem dubbel uitgevoerd. Op types EN 580 tot EN 1700 is standaard een gegroefde trommel gemonteerd volgens de CE norm wat zorgt voor een langere levensduur van de kabel.

Standaard eigenschappen:

- Zelfremmende wormwiel transmissie
- IP 54 aluminium remmende motor 400 VAC/ 3 phases / 50 Hz
- Gegroefde stalen trommel (glad op types EN 200 en EN 450) met kabelverankeringspunt aan de flens
- Trommel met enkele verankering (MC250, MC500)
- Trommel met dubbele verankering (andere modellen)
- Standaard conservering 1 component, kleur BS 20 (midden blauw)
- Allerlei opties mogelijk



EMCE Electric Winch type EN

A range of electric self braking worm gear winches, developed conform to the European norms for lifting winches, specially to P-82-NEN 3508-K3 and DIN 15020-1AM/2AM with long life service. The self braking worm gearbox is combined with an automatic fail-safe motor brake for precise load control. On types EN 580 to EN 1700 a grooved drum is fitted as standard according to the CE norm. A grooved drum ensures long service life for the cable.

Standard features:

- Self braking worm gear transission
- IP 54 aluminium braked motor 400 VAC / 3 phase / 50 Hz
- Grooved steel drum (not grooved on EN 200, EN 450) with cable fixing point at flange
- Single drum support (EN 200, EN 450)
- Double drum supports (all other models)
- Single layer 1 component conservation, colour BS 20 (Medium Blue)
- Options

Art. No.	Winch type	WLL Pulling 1st layer kg	WLL Pulling 3rd layer kg	Re-comm. rope dia mm	Speed 1st layer m/min	Drum cap. 1st layer m	Drum cap. 3rd layer m	Motor power 400 VAC kW
05-506200200	EN 200	200	160	5	6	3	11	0,37
05-506200450	EN 450	450	350	6	6,5	3	12	0,96
05-506200580	EN 580	580	450	7	5,5	8	25	1,1
05-506200800	EN 800	800	600	8	6,5	8	25	1,5
05-506201050	EN 1050	1.050	800	10	7,5	10	33	3
05-506201325	EN 1325	1.325	1.050	11	9	13	45	4
05-506201700	EN 1700	1.700	1.350	12	9	15	50	5,5

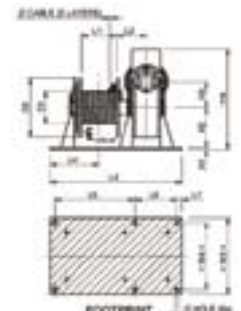
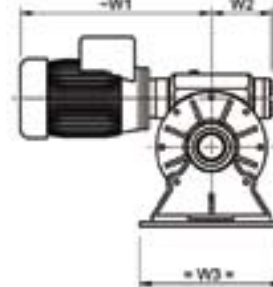
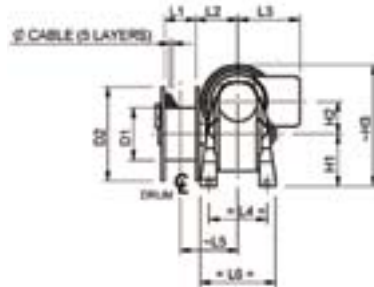
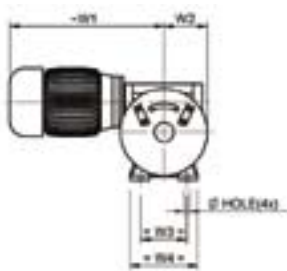

Type	Mass																Hole		
	kg	D1	D2	L1	L2	L3	L4	L5	L6	L7	H1	H2	H3	H4	W1	W2	W3	W4	Ø
EN200	19	100	180	60	81	118,5	111	111	143	-	100	62,17	233	-	319	90	95	140	11,5
EN 450	35	121	200	60	91	91,9	146	121	186	-	142	86,9	319	-	374	110	140	218	11,5
EN 580	60	121	200	150	104	500	180	320	150	15	10	142	86,9	378,4	392	110	270	240	13
EN 800	90	139	250	150	125,5	560	208	340	180	20	10	170	110	429,5	444	132	325	285	17
EN 1050	150	168	280	200	146,5	640	232,5	415	185	20	15	195	130	487	496	154,3	370	320	17
EN 1325	195	195	320	250	157	710	265	470	200	20	15	220	150	580	525	154	410	360	17
EN 1700	260	195	370	300	183	850	317,5	565	235	25	15	254	117,5	641,5	633,5	205	440	380	20

Hijs- en Hefproducten

Leren

TRACTEL minifor

De minifor draagbare elektrische staalkabel takel is bijzonder geschikt voor grote hijshoogten. Door een uniek staalkabeltransportsysteem wordt de kabel door de takel gevoerd. Hierdoor wordt een praktisch onbeperkte hijshoogte mogelijk. De minifor kent toepassingen in verscheidene sectoren: bouw, montagewerk, industrie, liftindustrie, etc.

De minifor TR 10 en TR 30 zijn geschikt voor algemeen gebruik. De TR 30S en TR 50 voor gebruik op hoge gebouwen.

Voordelen:

- Excellente capaciteit / laag eigen gewicht
- Onbegrensde kabellengte
- Gemakkelijk en snel op te stellen
- Afstandbediening (op/neer)
- Aluminium staal ontwerp
- Wartelende ophanghaak
- Beschermingsklasse: IP-55 (bediening: IP-65)
- Onder en boven begrenzsingschakelaars

TRACTEL Minifor

The principle of the wire rope passing completely through the machine allows unlimited height of lift. The MINIFOR has many applications in different industries, lifts and elevators, building, crafts, metalwork, general industry.

The range consists of the MINIFOR TR 10 and TR 30 for general use and TR 30S and TR 50 for use on high level building sites.

Advantages:

- Excellent capacity / weight ratio
- Unlimited wire rope travel
- Light and fast set up
- Remote control (up/down)
- Aluminium alloy design
- Swivelling suspension hook
- Protection: IP 55 (Control: IP 65)
- Upper and lower limit switches

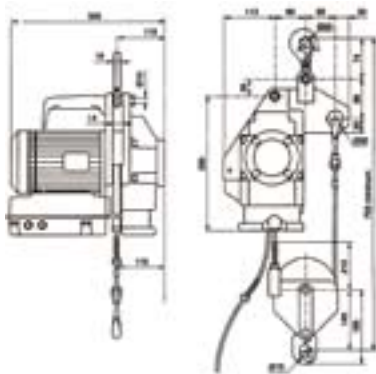

TR 10 / TR 30

Art. No.	Model	Capacity		Speed		Weight		Wire rope dia	
		kg	lbs	m/min.	ft/min.	kg	lbs	mm	ins
05-1067010	TR 10	100	220	15	50	20	46	5	3/16
05-1067030	TR 30	300	660	5	17	20.2	46	5	3/16
05-1067030S	TR 30S	300	660	13	30	31.6	70	6,5	1/4
05-1067050	TR 50	500	1.100	7	23	31.6	70	6,5	1/4

Mogelijkheden voor de motor: 230-400 V / enkele fase en 3-fases.

Speciale blokken sets kunnen geleverd worden voor alle modellen. Zij maken verdubbeling van de capaciteit mogelijk met de helft van de werksnelheid.

Options for motor: 230-400 at single phase and 3-phased.

Special sleeve block kits are available for all models. They enable doubling the capacity half the working speed.

Mini luchttakel type TCR / Mini Air Hoist type TCR



De TCR mini luchttakel is technisch geavanceerd, flexibel en is een compacte aluminium luchttakel, voor vele werkzaamheden inzetbaar.

The TCR mini air hoist is technically advanced, flexible and is a compact air hoist in aluminium which can be used for various applications.

- Perfect gebalanceerd
- Geen begrenzing in hijshoogte
- Nauwkeurige positionering
- Beschikbaar met zowel haak- als loopkatophanging
- Gemakkelijk te transporteren

- Well balanced
- No limit in lifting height
- Precise position-finding
- Available both with hook suspension and trolley mounted
- Very portable



Art. No.	Type	Cap. tons	Lifting speed	Lifting speed	Air consumption	Weight kg
			full load m/min	without load m/min	full load l/sec	
05-2081001	TCR-125 C/DP	0,125	14,0	19,0	11,7	6,3
05-2081002	TCR-250 C/DP	0,250	9,30	19,0	11,7	6,3
05-2081003	TCR-500/2 C/DP	0,500	4,50	9,5	11,7	8,5

Luchttakel type TMM / Air hoists TMM



Bedieningsknoppen zijn dicht bij de onderhaak voor gemakkelijk gebruik, als de gebruiker de last zelf hijst.

Push buttons are near the bottom hook, for easy operation, if the operator lifts the package himself.

- Uitgevoerd met eindstop
- Type TCM-250M heeft een E-stop voor nog meer veiligheid
- Verstelbare handgreep (voor links- en rechtshandige gebruikers)
- De handgreep is met rubber uitgevoerd

- Executed with an end-stop
- Type TCR-250M has mounted an E-stop for even more safety
- Reversible handgrip (for left- and right-handed operators)
- The handgrip is covered with rubber

Art. No.	Type	Cap. tons	Lifting speed	Lifting speed	Air consumption	Weight kg
			full load m/min	without load m/min	full load l/sec	
05-2081101	TMM-140A	0,14	11,0	15,0	8	9
05-2081102	TCR-250M	0,25	9,30	19,0	11,7	11

Bijvoorbeeld:

De ophanghoogte van de TCR-250 is 350mm, weegt slechts 6,3 kg (inclusief 3 m hijshoogte) en hijst 250 kg met een snelheid van 9,3 m per minuut. Te leveren met koordbesturing (C) of een drukknoopkast met noodstop (DP). Beide variabele snelheden.

For example:

The headroom of the TCR-250 is 305 mm. Weighing only 6,3 kgs. (including 3 metres lift), the hoist will lift 250 kgs. at a speed of 9,3 metres per minute. Available with a cord control (C) or a pendant control with emergency stop (DP). Both variable speed.



Hijss- en
Hefproducten

Luchttakels

Luchttakel 0,25 - 6 ton

De Red Rooster luchttakels worden ingezet bij zowel on- als offshore werkzaamheden over de hele wereld, speciaal in marine, scheepsbouw, chemische- en petrochemische industrie, voedsel-, verf- en papierfabrieken. Red Rooster is compact en heeft een lage ophanghoogte. De takels hebben traploze variabele snelheid en zijn geschikt voor ononderbroken gebruik. De takels hebben een zachte start en stop en een stalen huis voor duurzaamheid en veiligheid.

De takels worden standaard geleverd met haakophanging, geluiddemper, explosie-veilige motor, automatische op en neer schakelaars. Takels vanaf 500 kg worden geleverd met ingebouwde overlastbeveiliging.

Air Chain Hoist 0,25 – 6 tons

The Red Rooster air chain hoists are widely used both on- and off-shore, throughout the world, typically in marine, shipbuilding, chemical and petrochemical, food, paint and papermaking. Red Rooster are compact in design and low in headroom. The hoists have infinitely variable speed, and are rated for continuous use. The hoists have a soft start and stop, with cast iron bodies for durability and safety.

Standard the hoists are supplied with hook suspension, internal silencers, explosion proof motor, automatic upper and lower switches. Hoists from 500 kgs. and bigger are supplied with build-in load limiter.



Art. No.	Type	Cap. tons	Lifting speed	Lifting speed	Air consumption	Weight kg
			full load m/min	without load m/min	full load l/sec	
05-2081201	TCR-600250 C/P	0,25	14,0	19,0	21,6	30
05-2081202	TCR-500 C/P	0,5	10,5	20,5	25	31
05-2081203	TCR-1000/2 C/P	1	5,3	10,3	25	34
05-2081204	TCR-1000 C/P	1	6,0	11,3	25	35
05-2081205	TCR-2000/2 C/P	2	3,0	5,7	25	40
05-2081206	TCR-3000 C/P	3	2,8	5,7	33	69
05-2081207	TCR-6000/2 C/P	6	1,4	2,9	33	90

10 - 100 tons

Art. No.	Type	Cap. tons	Lifting speed	Lifting speed	Air consumption	Weight kg
			full load m/min	without load m/min	full load l/sec	
05-2081301	RRI-610040 C/P	10	1,5	2,5	90	190
05-2081302	TCR-12000 C/P	12	0,9	1,5	33	170
05-2081303	TCR-15000 C/P	15	0,7	1,0	33	221
05-2081304	RRI-615060 C/P	15	1,0	1,4	90	190
05-2081305	RRI-620080 C/P	20	0,8	1,2	90	240
05-2081306	RRI-625040 C/P	25	0,8	1,3	120	320
05-2081307	RRI-635060 C/P#	37,5	0,6	1,0	120	850
05-2081308	RRI-650080 C/P#	50	0,4	0,7	120	1.100
05-2081309	RRI-675120 C/P#	75	0,25	0,4	120	1.500

Op speciaal verzoek kunnen specials worden samengesteld. Alle takels voldoen aan de CE standaards.

On European factory specials can be made on request to fulfill turnkey requirements. All hoists meet the CE standards.

